

RACO 8000

12'000 KG NUTZLAST, 126 KW LEISTUNG



RACO

www.robert-aebi.ch/bautechnik

RACO 8000 RAD-DUMPER

SOUVERÄN AUF JEDER BAUSTELLE.

RACO 8000



MULDE

8 m³ Volumen für hohe Transportleistung pro Umlauf. Wahlweise mit Hardox-Mulde für maximale Lebensdauer.

WIRTSCHAFTLICHKEIT

Grösster 180°-Rundkipper der Welt – entwickelt für maximale Produktivität. Robuste, langlebige Konstruktion für härteste Einsätze, hervorragende Traktion und Geländegängigkeit für höchste Effizienz auf jeder Baustelle.



Effizienter Cummins-Motor der Abgasstufe V – kraftvoll, sparsam und HVO-ready.

ÜBERSICHT/ ERGONOMIE

Optimale Sicht, intuitive Steuerung und Klimaanlage für höchsten Bedienkomfort.





KNICK- PENDELGELENK

Schwerlast-Knickpendelgelenk mit hydraulischer Stabilisierung für maximale Stabilität und sicheres Fahren in jedem Gelände.



Patentierter Butterfly-Motorhaube mit werkzeugloser, bodennaher Öffnung für optimalen Servicezugang.



Elektrisch verstell- und beheizbare Spiegel für uneingeschränkte Sicht.



Rückfahrkamera serienmässig für maximale Sicherheit.



FAHRERSITZ

Luftgefederter, beheizbarer Premium-Sitz für höchsten Fahrkomfort.



ANTRIEBSSTRANG

Leistungsstarke Komponenten namhafter Hersteller



Beheizbare Frontscheibe serienmässig – klare Sicht bei jedem Wetter.

ELEKTRIK

Servicefreundliche Elektrik dank zentralem Schaltkasten und leicht zugänglichen Diagnosepunkten.



TECHNISCHE DATEN

RACO 8000

BETRIEBSDATEN	RUNDKIPPER	HECKKIPPER	DREISEITENKIPPER
Nutzlast	12'000 kg	12'000 kg	12'000 kg
Leergewicht	11'500 kg	10'500 kg	11'250 kg
Gesamtgewicht	23'500 kg	22'500 kg	23'250 kg
Muldeninhalt gehäuft	8'000 l	8'000 l	8'000 l
Muldeninhalt gestrichen	6'300 l	5'000 l	4'200 l
Wassermass	5'100 l	4'800 l	4'000 l
Gesamtlänge	7'129 mm	6'834 mm	7'593 mm
Gesamtbreite	2'500 mm	2'505 mm	2'541 mm
Durchfahrhöhe ohne Rundumleuchte	3'028 mm	3'028 mm	3'028 mm

MOTOR	
Motor Hersteller	Cummins
Motor Typ	B 4.5
Bauart	Wassergekühlter 4-Zylinder Dieselmotor
Hubraum	4'458 ccm
Leistung	126/171 kW/PS
max. Drehzahl	2'000 U/min
max. Drehmoment	760 Nm
Dieselpartikelfilter	integriert (DPF, DOC, SCR, AdBlue)
Abgasnorm	Stufe V

FAHREIGENSCHAFTEN	
Fahrgeschwindigkeit - 1. Gang vorwärts/rückwärts	0-6/0-6 km/h
Fahrgeschwindigkeit - 2. Gang vorwärts/rückwärts	0-9/0-15 km/h
Fahrgeschwindigkeit - 3. Gang vorwärts/rückwärts	0-14/0-33 km/h
Fahrgeschwindigkeit - 4. Gang vorwärts	0-21 km/h
Fahrgeschwindigkeit - 5. Gang vorwärts	0-32 km/h
Fahrgeschwindigkeit - 6. Gang vorwärts	0-40 km/h
Knickgelenk	37 °
Pendelwinkel	15 °
Wenderadius innen	4'214 mm
Wenderadius aussen	7'181 mm
Maximale theoretische Steigfähigkeit	67 %
Anhängelast (SVG Zulassung)	max. 3,5 t

ANTRIEB	
Fahrtrieb	Hydrodynamischer Drehmomentwandler mit nachgeschaltetem Lastschaltgetriebe
Achsen	Selbstsperrdifferential mit 45% Wirkungsgrad
Lenkung	2 Lenkzylinder
Betriebsbremse	Wartungsfreie Ölbad-Lamellenbremsen in den Radnaben der Vorder- und Hinterachse, hydraulische Betätigung über Brems-Inchpedal
Feststellbremse	Elektrohydraulische Federspeicherbremse auf Gelenkwellen wirkend
Standard Bereifung	20.5 R25 - BKT SR-30 - EM-Profil
Füllmengen	Tankinhalte
Hydrauliktank	60 l
Dieseltank	235 l
AdBlue®	18,9 l

ELEKTRIK	
Batterie Typ	AGM
Batteriespannung	24 V
Batteriekapazität	110 Ah

ABMESSUNG

RACO 8000 RUNDKIPPER

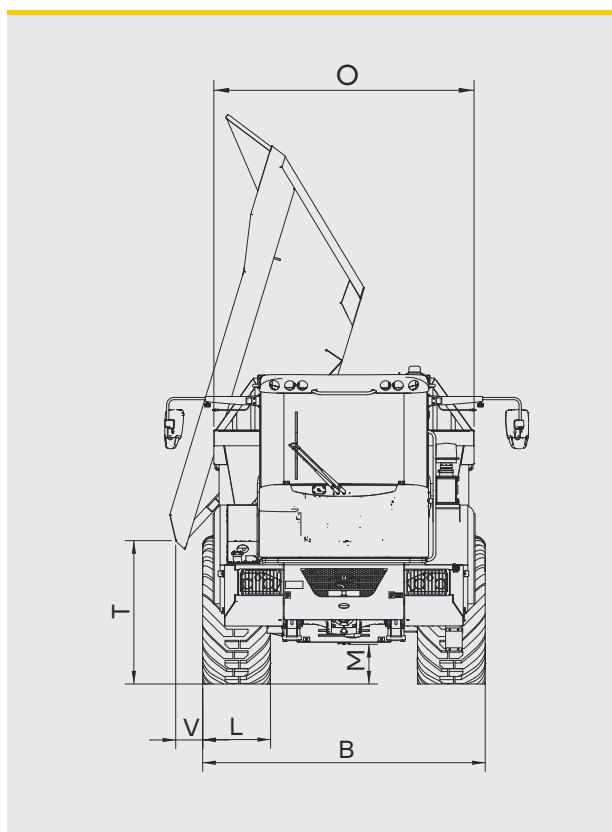
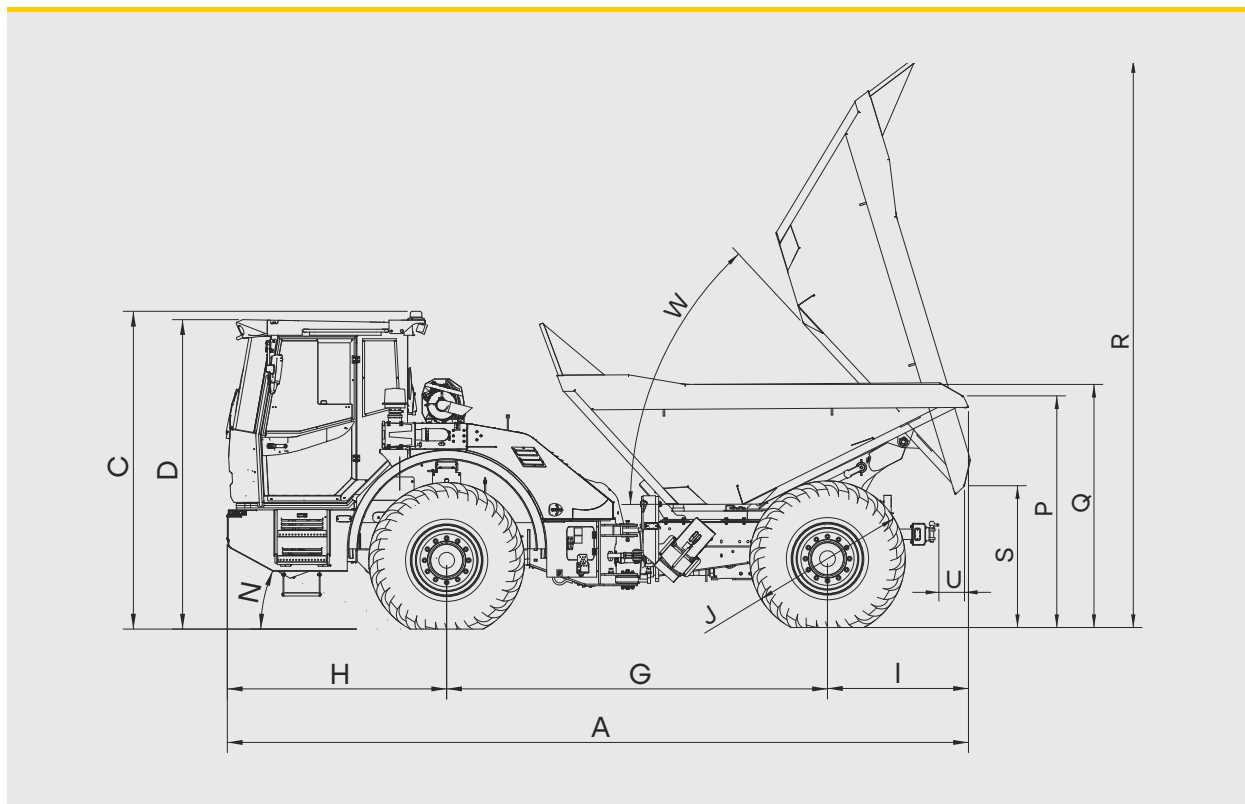

MASSE

BENENNUNG	WERT
A	7'127 mm
B	2'715 mm
C	3'053 mm
D	2'973 mm
G	3'659 mm
H	2'108 mm
I	1'360 mm
J	1'495 mm
L	651 mm
M	381 mm
N	23 Grad
O	2'500 mm
P	2'216 mm
Q	2'368 mm
R	5'455 mm
S	1'375 mm
T	1'378 mm
U	245 mm
V	258 mm
W	73 Grad



RACO 8000

Der RACO 8000 Rad-Dumper ist wahlweise mit Heck-, Rund- oder Dreiseitenmulde erhältlich und bietet die passende Ausstattung für jede Anwendung. Seine Geländegängigkeit überzeugt ebenso wie Fahrkomfort und Sicherheit und ermöglicht effizientes Arbeiten ohne zu ermüden.

Alle Instrumente in der Kabine sind ergonomisch angeordnet und der gesamte Innenraum der klimatisierten Komfortkabine begeistert mit einer wertigen Ausstattung. Zudem hat der Bediener einen optimalen Überblick über jede Baustelle.



AUSFÜHRUNGSVARIANTEN

WÄHLE DEINE AUSSTATTUNG

KABINE & BEDIENERKOMFORT

- Premiumfahrerkabine mit festem Bedienerstand
- Premiumfahrerkabine mit drehbarem Bedienerstand
- Premiumfahrerkabine mit festem Bedienerstand und Beifahrersitz
- Kleiderhaken
- Zusätzlicher Haltegriff an der Tür
- Spiegel zur Überwachung der Fahrzeugfront
- Sonnenrollo für Heckscheibe
- Standheizung
- Radio DAB+

MULDE & AUFBAU

- Aufbauvarianten (Trägeraufbau / Rund-, Heck-, Dreiseitenkippmulde / Tunnelmulde)
- Hardox Mulde (nur ab Werk)
- Schutzgitter Mulde
- Automatische Muldenrückführung

FAHRWERK & HYDRAULIK

- Bio-Hydrauliköl HLP SYNTH46 (Panolin)
- Zusatzölkühler für Anbaugeräte
- EURO-III Anbauplatte zur Adaption von Anbaugeräten
- Wechselrahmen für Sonderaufbauten
- Zusatzhydraulik für drehende Anbaugeräte
- Zusatzhydraulik für feste Anbaugeräte
- Retarder
- Zentralschmieranlage
- Elektrische Betankungspumpe
- Motor-Vorwärmung Cummins
- Eco-Mode zur Kraftstoffeinsparung

ELEKTRIK & BELEUCHTUNG

- Strassenbeleuchtung
- Lichtpaket Basic: 1 Rundumleuchte / 2 LED-Arbeitsscheinwerfer vorne
- Lichtpaket XL: 1 Rundumleuchte / LED-Arbeitsscheinwerfer 4x vorne, 2x hinten / starrer Lichtbalken
- Lichtpaket XXL: 2 Rundumleuchten / LED-Arbeitsscheinwerfer 6x vorne, 6x hinten
- LED-Flutlicht-Leiste auf der Kabine, hinten
- Heckblitzer für Rückwärtsfahrten
- Zusatz-LEDs neben Rückfahrkamera (2-fach)
- Heckleuchten an Mulde montiert (Stoßstange am Heck entfällt)

SICHERHEIT & TELEMATIK

- Rückfahrwarnsignal
- Überwachungskamera für Rückwärtsfahrten
- 360° Kamerasystem LiXplore Bird's Eye (Liebherr)
- Zweites Display für 360° Kamerasystem (bei Drehsitz)
- b-connect (Telematik)

SONSTIGES & SERVICE

- Sonderlackierung Unterwagen, Kabine, Motorhaube, Mulde
- Garantieverlängerung

...weitere Optionen auf Anfrage

UNSERE STANDORTE



WIR SIND FÜR DICH DA

ROBERT AEBI AG

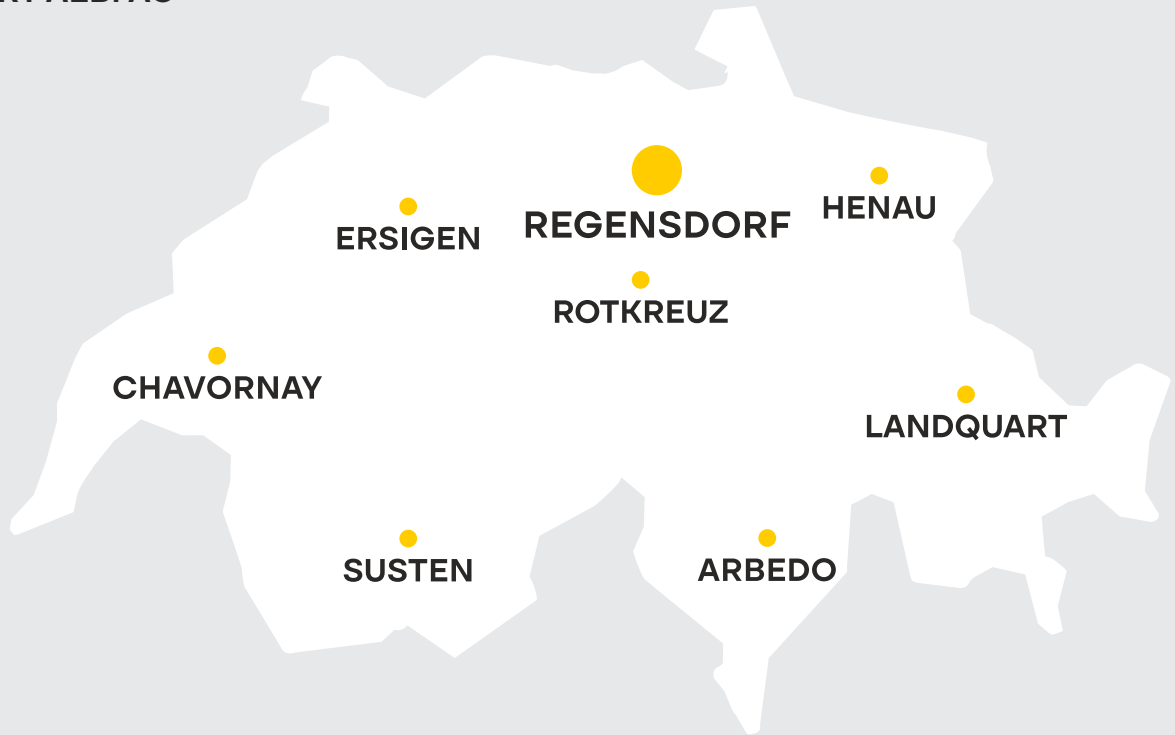

Riedthofstrasse 100
CH-8105 Regensdorf
+41 44 842 51 11
info@robert-aebi.com

Weststrasse 5
CH-7302 Landquart
+41 81 300 05 80
landquart@robert-aebi.com

Looäcker 8a
CH-9247 Henau
+41 71 380 03 80
henau@robert-aebi.com

Route de la Thiole 6
CH-1373 Chavornay
+41 21 811 20 20
chavornay@robert-aebi.com

Burgdorfstrasse 12b
CH-3423 Ersigen
+41 34 448 80 00
ersigen@robert-aebi.com

Blegi 9
CH-6343 Rotkreuz
+41 41 244 00 60
rotkreuz@robert-aebi.com

Via Cerinasca 6
CH-6517 Arbedo
+41 91 820 11 20
arbedo@robert-aebi.com

Industriestrasse 90
CH-3952 Susten
+41 27 327 78 50
susten@robert-aebi.com

**Service- und
Ersatzteihotline:**
+41 848 300 000

Stand 12/2025

RACO

www.robert-aebi.ch/bautechnik